

OWNER'S MANUAL

ORECK® SURFACESCRUB™
hard floor cleaner



ORECK®

Important: Read carefully before assembly and use.

FK40100 Series #961151928 ID112043

THANK YOU

for purchasing an Oreck® product

please register your product:

online at oreck.com or call 1.800.989.3535(U.S)
or 1.888.676.7325 (Canada) to register by phone

TABLE *of* CONTENTS

1	IMPORTANT SAFETY INSTRUCTIONS	4
2	FEATURES	8
3	OPERATION	10
	Getting Started	10
	Before you Begin Cleaning	11
	Filling the Clean Water Tank	12
	Emptying the Recovery Tank	13
	Using your Machine	14
4	CLEANING	18
	Cleaning the Filter	18
	Cleaning the Nozzle and Spinbrush.....	19
5	TROUBLESHOOTING GUIDE	20
6	WARRANTY	22
7	SPANISH	23
8	FRENCH	45

If you need assistance: visit our website at oreck.com, email us at info@oreck.com, or visit your local Oreck Store

IMPORTANT SAFETY INSTRUCTIONS

SAVE THESE INSTRUCTIONS

When using an electrical appliance, basic precautions should always be followed, including the following:
READ ALL INSTRUCTIONS BEFORE USING THIS APPLIANCE.

WARNING: TO REDUCE THE RISK OF FIRE, ELECTRIC SHOCK OR INJURY:

This hard floor cleaner is intended for household use only and NOT for commercial or industrial use.

- Fully assemble before operating.
- Operate cleaner only at voltage specified on data plate on lower handle of cleaner.
- Do not leave appliance when plugged in. Unplug from outlet when not in use and before cleaning or servicing.
- Do not use outdoors or on wet surfaces.
- Do not allow to be used as a toy. Not intended for use by children age 12 and under. Close supervision is necessary when used near children. To avoid injury or damage, keep children away from product, and do not allow children to place fingers or other objects into any openings.
- Use only as described in this manual. Use only manufacturer's recommended attachments and products.
- Do not use with damaged cord or plug. If appliance is not working as it should, has been dropped, left outdoors, or dropped into water, take it to a service center prior to continuing use.
- Do not pull or carry by cord, use cord as handle, close a door on the cord, or pull around sharp edges or corners. Do not place product on cord. Do not run appliance over cord. Keep cord away from heated surfaces.
- Do not unplug by pulling on cord. To unplug, grasp the plug, not the cord.
- Do not handle plug or appliance with wet hands.

- Do not put any object into openings. Do not use with any opening blocked; keep free from dust, lint, hair, and anything that may reduce air flow.
- Keep hair, loose clothing, fingers, and all parts of body away from openings and moving parts.
- Turn off all controls before unplugging.
- Use extra care when cleaning on stairs. To avoid personal injury or damage, and to prevent the cleaner from falling, always place cleaner at bottom of stairs or on floor. Do not place cleaner on stairs or furniture, as it may result in injury or damage.
- Do not use to pick up flammable or combustible liquids, such as gasoline, or fine wood sandings, or use in areas where they may be present.
- Connect to a properly grounded outlet only. See Grounding Instructions.
- Not intended for use on carpets.
- Do not pick up anything that is burning or smoking, such as cigarettes, matches, or hot ashes.
- Do not use without filters or tanks in place.
- Do not clean over floor electrical outlets.

WARNING: To reduce risk of fire and electric shock, use only Oreck cleaning products intended for use with this machine.

WARNING: This product contains chemicals known to the State of California to cause cancer, birth defects or reproductive harm.
WASH HANDS AFTER HANDLING.

CAUTION: To reduce the risk of damage:

- Avoid picking up hard, sharp objects with this product, as they may cause damage.
- Store appropriately indoors in a dry place. Do not expose machine to freezing temperatures.
- Do not use sharp objects to clean out hose as they can cause damage.
- To assist in reducing drying time, be certain the area is well ventilated when using detergents and other cleaners with this machine.
- Do not store extractor with solution in tanks.
- With brushes on, do not allow cleaner to sit in one location for an extended period of time, as damage to floor can result.
- Water will drip from the brushes and underside of the product after use and may puddle. To avoid damage to wood and laminate flooring and to avoid potential slip hazard, after use (a) do not leave the product on wood and laminate surfaces and move to a hard surface and (b) place unit on absorbent material (such as a towel) to soak up drips.

PLEASE KEEP INSTRUCTIONS FOR FURTHER USE.

IMPORTANT SAFETY INSTRUCTIONS

WARNING: Improper connection of the equipment-grounding conductor can result in the risk of electric shock. Check with a qualified electrician or service person if you are in doubt as to whether the outlet is properly grounded. Do not modify the plug provided with the appliance - if it will not fit the outlet, have a proper outlet installed by a qualified electrician. This appliance is for use on a nominal 120-volt circuit and has a grounding plug that looks like the plug (A) illustrated in Fig. 1. A temporary adapter (D) may be used to connect this plug to a 2-pole receptacle (E) if a properly grounded outlet is not available (Fig. 2). The temporary adapter should be used only until a properly grounded outlet (B) can be installed by a qualified electrician (Fig. 1). The green colored rigid ear, lug, or the like (F) extending from the adapter must be connected to a permanent ground (G) such as a properly grounded outlet box cover (Fig. 2). Whenever the adapter is used, it must be held in place by a metal screw. NOTE: In Canada, the use of a temporary adapter is not permitted by the Canadian Electrical Code.

GROUNDING INSTRUCTIONS: This appliance must be grounded. If it should malfunction or breakdown, grounding provides a path of least resistance for electric current to reduce the risk of electric shock. This appliance is equipped with a cord having an equipment-grounding conductor (C) and grounding plug (A). The plug must be inserted into an appropriate outlet (B) that is properly installed and grounded in accordance with all local codes and ordinances.

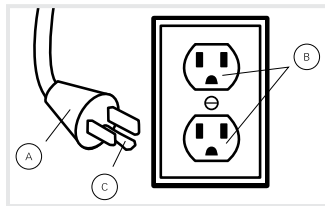

Fig. 1

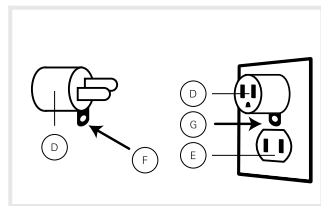

Fig. 2

CLEANING SOLUTION GUIDE

Product Name	Solution Name	Available Sizes
Oreck® SurfaceScrub™	Oreck® Elite Hard Floor Cleaning Solution	32 oz./64 oz.

For optimal performance use Oreck brand solutions found on oreck.com and Oreck stores nationwide.



TO REDUCE THE RISK OF FIRE AND ELECTRIC SHOCK DUE TO INTERNAL COMPONENT DAMAGE, USE ONLY ORECK CLEANING PRODUCTS INTENDED FOR USE WITH THE APPLIANCE AS NOTED ABOVE.

2. FEATURES

CARTON CONTENTS

- A Handle
- B Carry Handle
- C On/Off Switch
- D Recovery Tank Release Button
- E Recovery Tank
- F Clean Water Tank Release Button
- G Clean Water/ Solution Tank
- H Nozzle
- I Nozzle Release Clips
- J Squeegee
- K Solution/Water Trigger
- L Tool-Free Handle Lock
- M Quick Release Cord Hook
- N Lower Cord Hook
- O Wash/Dry Selector Pedal
- P Handle Release Pedal
- Q Soft-Tread Wheels

TECHNICAL SPECIFICATIONS | FK40100

Name	Wattage	Cord Length	Weight
SurfaceScrub™	750W	30 ft.	13 lbs.

Subject to technical change without notice.

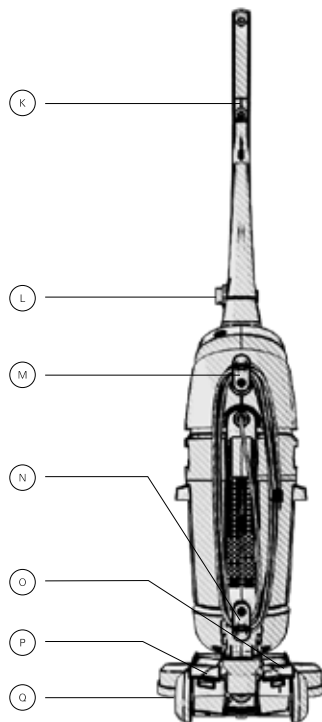
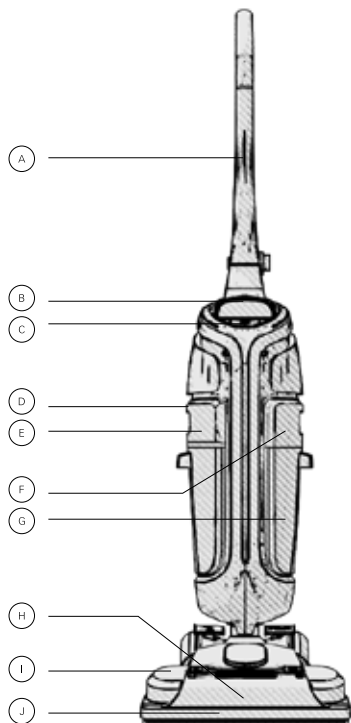

ALSO INCLUDES

16oz Oreck Elite Hard Floor
Cleaning Solution

SpinBrush 360™

3. OPERATION

GETTING STARTED

Please read important safety instructions before use (pg. 4)

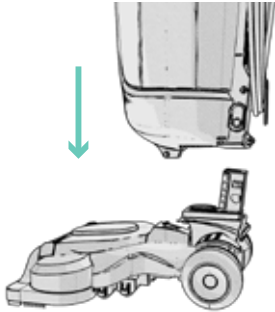

Place base of machine on the floor and insert machine body into place. It will click when locked.

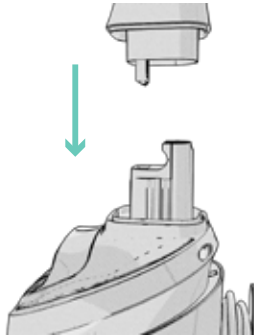

Lock handle into place.

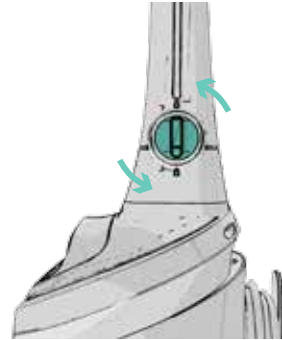

Turn handle release dial counter-clockwise into 'locked' position.

! WARNING! ! TO REDUCE THE RISK OF PERSONAL INJURY—UNPLUG BEFORE CLEANING OR SERVICING.

Please remove any large objects and debris off your floor. It is advisable to then vacuum your floor prior to using your SurfaceScrub™.

Important: Only use Oreck Elite Hard Floor Cleaning Solution. Using other solutions may cause excess foaming. Excessive foam will prevent the machine from working effectively. Using other detergents will invalidate the warranty.

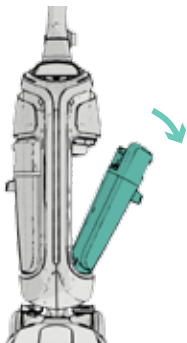

To remove the clean water tank, squeeze release button and pull to remove.

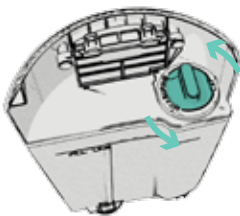

Twist tank cap counter clockwise and lift to remove.



Using the water tank cap as a measuring cup, pour in the required amount of solution (approx. 1 oz. per quart of water).

! CAUTION! !

TO PREVENT DAMAGE TO WOOD FLOORS, FOLLOW MANUFACTURER'S CLEANING RECOMMENDATIONS. IF USING CLEANER ON SEALED WOOD FLOORS, INSPECT FLOOR SURFACE FOR WORN FINISH, BARE WOOD OR SEPARATED JOINTS. DO NOT USE ORECK ELITE HARD FLOOR CLEANING SOLUTION TO CLEAN SEALED WOOD FLOORS IF ANY OF THESE CONDITIONS EXIST.

3. OPERATION

FILLING THE CLEAN WATER TANK



Pour cleaning solution into tank. Top up tank to fill line with warm water (Max 100°F).

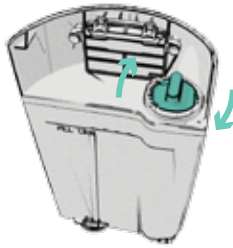

Twist the tank cap into place to secure.

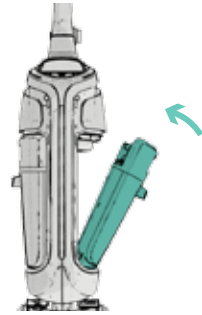

Place the bottom of the Clean water tank onto the machine first and click the top into place.

⚠ **WARNING!** ⚠

TO REDUCE THE RISK OF FIRE AND ELECTRIC SHOCK DUE TO INTERNAL COMPONENT DAMAGE, USE ONLY ORECK HARD FLOOR CLEANING SOLUTION FOR USE WITH THIS APPLIANCE.

⚠ **WARNING!** ⚠

TO REDUCE THE RISK OF PERSONAL INJURY—UNPLUG BEFORE CLEANING OR SERVICING. DO NOT USE CLEANER WITHOUT TANK IN PLACE.

⚠ **CAUTION!** ⚠

WATER WILL DRIP FROM THE BRUSHES AND UNDERSIDE OF THE PRODUCT AFTER USE AND MAY PUDDLE. TO AVOID DAMAGE TO WOOD AND LAMINATE FLOORING AND TO AVOID POTENTIAL SLIP HAZARD, AFTER USE (A) DO NOT LEAVE THE PRODUCT ON WOOD AND LAMINATE SURFACES AND MOVE TO A HARD SURFACE AND (B) PLACE UNIT ON ABSORBANT MATERIAL (SUCH AS A TOWEL) TO SOAK UP DRIPS.

EMPTYING THE RECOVERY TANK

Note: The recovery tank has an automatic shut off to prevent the tank from overflowing. If this is activated, the machine will not pick up and the sound of the motor will change. The recovery tank will need to be emptied.

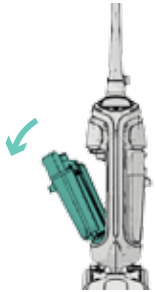

To remove recovery tank, press down on release button and pull.

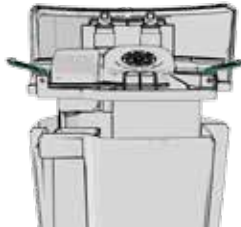

Unclip latches on recovery tank lid, remove lid to empty.



Pour dirty water into sink. Reattach lid to tank.

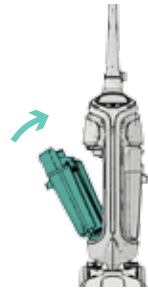

Place the bottom of the recovery tank onto the machine first and click the top into place.

! WARNING! ! TO REDUCE THE RISK OF PERSONAL INJURY—UNPLUG BEFORE CLEANING OR SERVICING. DO NOT USE CLEANER WITHOUT TANK IN PLACE.

3. OPERATION

USING YOUR MACHINE

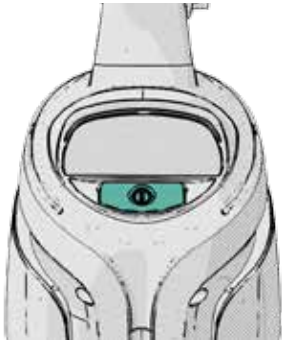

Push ON/OFF switch to turn machine on, push switch again to turn machine off.



Step on handle release pedal to recline machine.

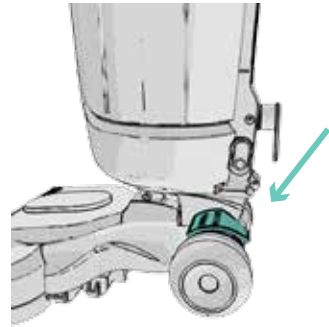



To move your machine from room to room, tilt the machine back on the rear wheels.



The mode selector allows you to choose **DRY** mode or **WASH** mode.

To wet clean with 360° SpinBrushes turned on, turn the dial to the **WASH** position.

DRY mode stops the SpinBrush from spinning to increase the amount of water picked up.

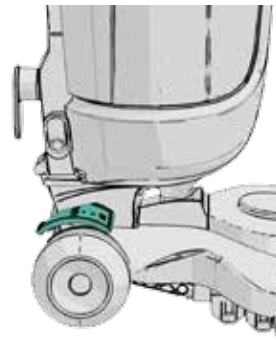

3. OPERATION

USING YOUR MACHINE

Note: Wrap cord around hooks for convenient storage. Attach the plug end to the cord.

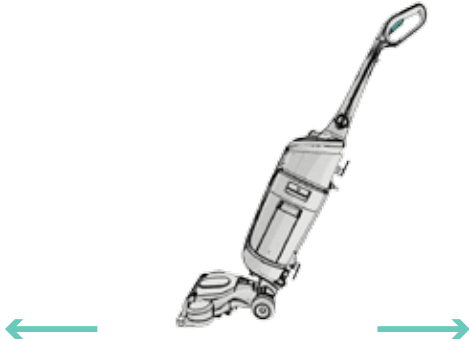

In **WASH** mode slowly move the machine forward to arms length squeezing the trigger to release the water and solution. Release trigger and pull back the machine to pick up the remaining fluid.



When finished cleaning, return the unit to it's upright position.



The machine may be moved by using the carry handle at the front of the machine.

4. CLEANING

CLEANING THE FILTER

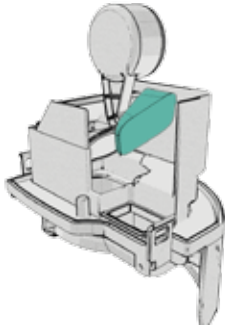

Pull open the recovery tank lid after each use and gently remove the filter.



Rinse under water to remove debris (max. 100°F) and leave for at least 24 hours or until fully dry before replacing in the machine.



WARNING!



TO REDUCE THE RISK OF PERSONAL INJURY—UNPLUG BEFORE CLEANING OR SERVICING.

CLEANING THE NOZZLE AND SPINBRUSH

Important: The tanks should be emptied and cleaned after each use and before storage.

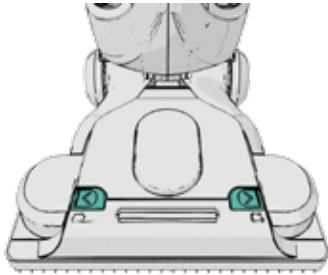

Nozzle can be removed for easy cleaning. Slide the two nozzle release latches outwards.

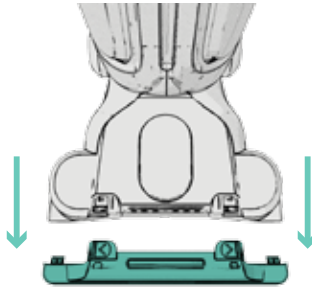

Remove nozzle by tilting downward and then pulling straight out and rinse under running water to clean.

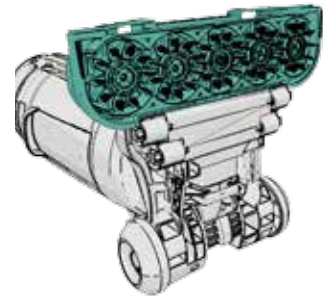

Pull spinbrush bar out. The brushes can be rinsed under water to remove debris (Max 100°F). To replace the spinbrush, press firmly and lock into place. Then replace nozzle and click nozzle latches back into place

⚠ CAUTION! ⚠

TO REDUCE THE RISK OF INJURY FROM MOVING PARTS—UNPLUG BEFORE SERVICING.

LUBRICATION: THE MOTOR IS EQUIPPED WITH BEARINGS WHICH CONTAIN SUFFICIENT LUBRICATION FOR THEIR LIFETIME. THE ADDITION OF LUBRICANT COULD CAUSE DAMAGE. DO NOT ADD LUBRICANT TO MOTOR.

5. TROUBLESHOOTING

If appliance is not working as it should, has been dropped, damaged, left outdoors or dropped into water, take it to a service center prior to continuing use. Any other servicing should be done by an authorized service representative.

Problem	Resolution
Unit does not turn ON	<ul style="list-style-type: none">• If there is no voltage in wall plug, check fuse or breaker in home.• Replace fuse or reset breaker in home in the event that there is a blown fuse, it has been tripped, or it is broken.
Water/solution will not dispense liquid	<ul style="list-style-type: none">• Clean water tank may not be locked in position.• Clean water tank may be empty and need to be refilled.• Mode selector switch is set to DRY mode, change to WASH.• Check the SpinBrush 360™ for blockages.

Problem	Resolution
Unit will not pick up or has low suction	<ul style="list-style-type: none"><li data-bbox="760 350 1634 422">• Empty recovery tank, remove any debris from filter. If washing filter allow 24 hours to fully dry before refitting.<li data-bbox="760 443 1652 562">• The recovery tank has an automatic shut off to prevent the tank from overflowing. If this is activated, the machine will not pick up and the sound of the motor will change. The recovery tank will need to be emptied.<li data-bbox="760 583 1501 614">• Make sure the recovery tank and nozzle are locked into place.
Brushes will not spin	<ul style="list-style-type: none"><li data-bbox="760 697 1483 728">• Mode selector switch is set to DRY mode, change to WASH.<li data-bbox="760 749 1179 780">• Check the brushes for blockages.

5. WARRANTY

Techtronic Floor Care Technology gives you the following limited warranty for this product only if it was originally purchased for residential use, not for resale, from Oreck® or an Oreck® Authorized Retail Dealer.

Oreck® will repair or replace, free of charge, to the original purchaser, any part that is found to be defective in material or workmanship within three (3) years following the date of purchase for all residential models. NOTE: Warranty is void if used in a commercial setting. This limited warranty does not cover the replacement of expendable or consumable parts such as filters, cartridges, and other parts subject to normal wear unless they are defective in material or workmanship.

This limited warranty does not apply to any part subjected to accident, abuse, commercial use, alteration, misuse, damage caused by an act of God, the use of voltages other than on the data plate of this product or service of this product by other than Oreck® or a participating Factory Authorized Service Center.

Oreck® does not authorize any person or representative to assume or grant any other warranty obligation with the sale of this product.

Oreck®'s limited warranty is valid only if you retain proof of purchase from Oreck® or an Oreck® Authorized Retail Dealer for this product. If you purchase this product from any other source, your purchase is "AS IS," which means Oreck® grants you no warranty, and that you, not Oreck®, assume the entire risk of the quality and performance of this product, including the entire cost of any necessary servicing or repairs of any defects.

Oreck®'s liability for damages to you for any costs whatsoever arising out of this statement of limited warranty shall be limited to the amount paid for this product at the time of original purchase, and Oreck® shall not be liable for any direct, indirect, consequential or incidental damages arising out of the use or inability to use this product. Some states do not allow the exclusion or limitation of incidental or consequential damages, so the above limitation or exclusion may not apply to you.

ALL EXPRESS AND IMPLIED WARRANTIES OTHER THAN THE LIMITED WARRANTY SET FORTH ABOVE, FOR THIS PRODUCT, INCLUDING IMPLIED WARRANTIES OF MERCHANTABILITY AND FITNESS FOR A PARTICULAR PURPOSE ARE EXPRESSLY DENIED.

This warranty gives you specific legal rights, and you may also have other rights which vary from state to state.

MANUAL DEL PROPIETARIO

ORECK® SURFACESCRUB™
limpiador para suelos duros



ORECK®

FK40100 Serie #961151928 ID112043

GRACIAS

por adquirir un producto Oreck®

por favor, registre su producto:

en línea en oreck.com o llame al 1.800.989.3535(EE.UU) o
1.888.676.7325 para registrar su producto por teléfono

ÍNDICE

1 INSTRUCCIONES IMPORTANTES DE SEGURIDAD	26
2 CARACTERÍSTICAS	30
3 OPERACIÓN	32
Para comenzar.....	32
Antes de comenzar la limpieza	33
Cómo llenar el tanque de agua limpia	34
Cómo vaciar el tanque de recuperación.....	35
Cómo utilizar su aparato	36
4 LIMPIEZA.....	40
Cómo limpiar el filtro	40
Cómo limpiar la boquilla y el cepillo giratorio.....	41
5 GUÍA DE SOLUCIÓN DE PROBLEMAS	42
6 GARANTIE	44
FRANCÉS.....	45

Si necesita más información: visite nuestra página de internet en oreck.com, envíe un correo electrónico a info@oreck.com, o visite su tienda local de Oreck.

INSTRUCCIONES IMPORTANTES DE SEGURIDAD

CONSERVE ESTAS INSTRUCCIONES

Cuando use un aparato eléctrico, siempre siga las precauciones básicas, que incluyen las siguientes:
LEA TODAS LAS INSTRUCCIONES ANTES DE USAR ESTE APARATO.

ADVERTENCIA: PARA REDUCIR EL RIESGO DE INCENDIO, DESCARGA ELÉCTRICA O LESIÓN:

Este limpiador para suelos duros está exclusivamente diseñado para uso doméstico y NO para uso comercial o industrial.

- SurfaceScrub™ debe utilizarse únicamente sobre suelos duros.
- SurfaceScrub™ debe utilizarse únicamente en interiores, asegúrese de que el área que está limpiando esté bien iluminada.
- Mantenga los dedos, el cabello y la ropa holgada alejados de las aberturas y otras piezas en movimiento mientras esté utilizando el SurfaceScrub™.
- No permita que niños menores de 8 años jueguen con el aparato. No permita que niños limpien o den mantenimiento al aparato sin supervisión.
- Antes de usar su limpiador, por favor consulte las recomendaciones para el cuidado de su piso establecidas por su fabricante, haga una prueba en el suelo pasando el SurfaceScrub™ en una área pequeña y oculta, si no se daña o decolora, continúe la limpieza. No se recomienda su uso en suelos sensibles al agua.
- Utilice únicamente accesorios y herramientas marca Oreck con su dispositivo SurfaceScrub™.
- No utilice el dispositivo SurfaceScrub™ si se dejó caer, se dañó, se sumergió en agua o se dejó a la intemperie.
- No pase el aparato por encima del cordón de alimentación ni lo utilice SurfaceScrub™ si el cordón o el enchufe están dañados. Por favor, comuníquese con nuestro servicio de atención al cliente al teléfono: 1.800.989.3535(EE.UU) o 1.888.676.7325
- Nunca manipule el enchufe ni utilice el dispositivo SurfaceScrub™ con las manos húmedas.

- No tire del cordón ni traslade el dispositivo SurfaceScrub™ jalando del cordón. No use el cordón de alimentación como asa, no tire de éste alrededor de esquinas o bordes losos ni cierre la puerta si el cordón se atraviesa.
- No desenchufe el SurfaceScrub™ tirando del cordón de alimentación.
- No intente eliminar obstrucciones con objetos losos ya que podría dañar el SurfaceScrub™.
- Utilice el SurfaceScrub™ con el voltaje correcto, de lo contrario podría dañar o lesionar al usuario. El voltaje correcto se indica en la etiqueta de especificaciones.
- No aspire carbón caliente, colillas de cigarro, fósforos, ningún objeto que se esté quemando o que libere humo ni lo utilice en un área donde haya líquidos dañinos (cloro, blanqueador y amoníaco para limpiar drenajes).
- Antes de utilizar el SurfaceScrub™ asegúrese de que el ltro y el tanque de recuperación estén bien ajustados.
- Apague y desenchufe el SurfaceScrub™ antes de realizar cualquier mantenimiento.
- El tanque de agua limpia debe llenarse únicamente con agua tibia (máx. 40°C). Si llena el tanque de agua limpia con agua caliente o hirviendo, puede dañar su aparato e invalidar la garantía.
- Apague todos los controles del dispositivo SurfaceScrub™ antes de desconectar o conectar el cordón de alimentación, después

de utilizarlo, enrolle el cordón de alimentación alrededor de los ganchos provistos.

- Asegúrese de proteger el cordón de alimentación de superficies calientes o cercanas a llamas.
- Siempre tire del SurfaceScrub™ del asa.
- Coloque el dispositivo SurfaceScrub™ en posición vertical. Para evitar daños causados por agua sucia, nunca coloque el dispositivo SurfaceScrub™ al revés o de costado.
- Guarde el dispositivo SurfaceScrub™ en un área fresca y seca. Antes de almacenar el dispositivo SurfaceScrub™, por favor asegúrese de que los tanques de agua/detergente y los ltros estén bien lavados y secos.

POR FAVOR, GUARDE LAS INSTRUCCIONES PARA UNA CONSULTA POSTERIOR.

INSTRUCCIONES IMPORTANTES DE SEGURIDAD

ADVERTENCIA: La conexión inadecuada del conductor de conexión a tierra del equipo puede ocasionar un riesgo de choque eléctrico. Consulte a un electricista calificado o al personal de mantenimiento si no está seguro de que la toma de corriente está conectada a tierra correctamente. No modifique el enchufe suministrado con el aparato; si no es compatible con la toma de corriente, solicite la ayuda de un electricista calificado para que instale una toma de corriente apropiada. Esta aspiradora debe usarse en un circuito nominal de 120 voltios, y tiene un enchufe con conexión a tierra que se parece al enchufe (A) ilustrado en la gura 1. Si no cuenta con una toma de corriente con una conexión a tierra apropiada, se puede usar un adaptador temporal (D) para conectar este enchufe en un receptáculo de dos clavijas (E) (Fig.2) Se usará el adaptador temporal hasta que un electricista calificado instale apropiadamente una toma de corriente con conexión a tierra (B) (Fig. 1). La oreja, patilla o dispositivo rígido similar de color verde (F) que sale del adaptador debe conectarse a una conexión a tierra permanente (G), como la tapa de la caja de una toma de corriente con una conexión a tierra adecuada

(Fig. 2). Cuando use el adaptador, apriételo con un tornillo. NOTA: El Código de Electricidad de Canadá no permite el uso de un adaptador temporal en dicho país.

INSTRUCCIONES DE CONEXIÓN A TIERRA: Este aparato debe conectarse a tierra. En caso de desperfecto o falla, la conexión a tierra reduce el riesgo de choque eléctrico ofreciendo un circuito de menor resistencia para la corriente eléctrica. Este aparato tiene un cordón con un conductor de conexión a tierra del equipo (C) y un enchufe de conexión a tierra (A). El enchufe debe introducirse en una toma de corriente adecuada (B) correctamente instalada y conectada a tierra, de acuerdo con todos los códigos y las normas locales.

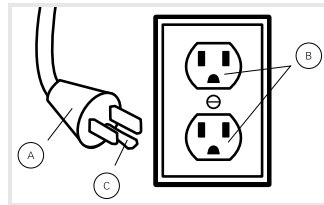

Fig. 1

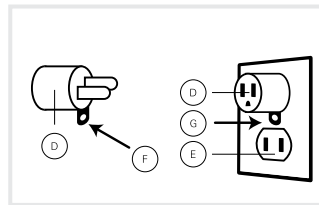

Fig. 2

GUÍA DE LAS SOLUCIONES DE LIMPIEZA

Nombre del Producto	Nombre de la Solución	Tallas Disponibles
SurfaceScrub™	Oreck® Elite Carpet Solution	32 oz./64 oz.

Para un óptimo rendimiento utilice soluciones limpiadoras marca Oreck. Encuéntrelas en oreck.com y en tiendas Oreck alrededor del país.

! ADVERTENCIA !

A FIN DE REDUCIR LOS RIESGOS DE DESCARGAS ELÉCTRICAS Y DE INCENDIO CAUSADOS POR DAÑOS A LOS COMPONENTES INTERNOS, SÓLO UTILICE PRODUCTOS DE LIMPIEZA MARCA ORECK CONCEBIDOS ESPECIALMENTE PARA ESTE PRODUCTO, TAL COMO SE INDICÓ ANTERIORMENTE.

2. CARACTERÍSTICAS

CONTENIDO DEL EMPAQUE

- (A) Asa
- (B) Asa de transporte
- (C) Interruptor de encendido/apagado
- (D) Botón de liberación del tanque de recuperación
- (E) Tanque de recuperación
- (F) Botón de liberación del tanque de agua limpia
- (G) Tanque de agua limpia/detergente
- (H) Boquilla
- (I) Ganchos de liberación de la boquilla
- (J) Escurridor
- (K) Disparador del detergente
- (L) Seguro del asa sin necesidad de herramientas
- (M) Gancho del cordón de liberación rápida
- (N) Gancho del cordón bajo
- (O) Pedal del selector de limpieza/secado
- (P) Pedal para soltar el asa
- (Q) Llantas de compuesto suave

ESPECIFICACIONES TÉCNICAS | FK40100

Nombre	Potencia en vatios	Longitud del cordón	Peso
SurfaceScrub™	750W	30 ft.	13 lbs.

Sujeto a cambio técnico sin previo aviso

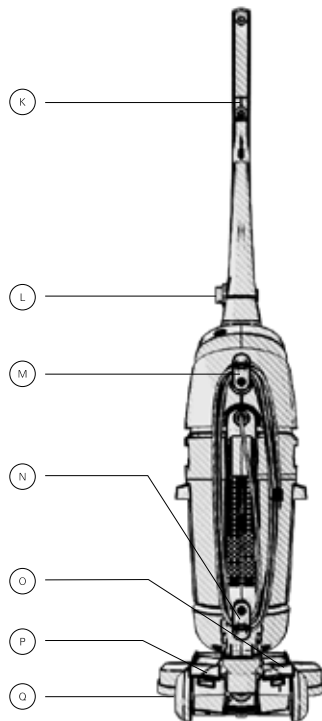
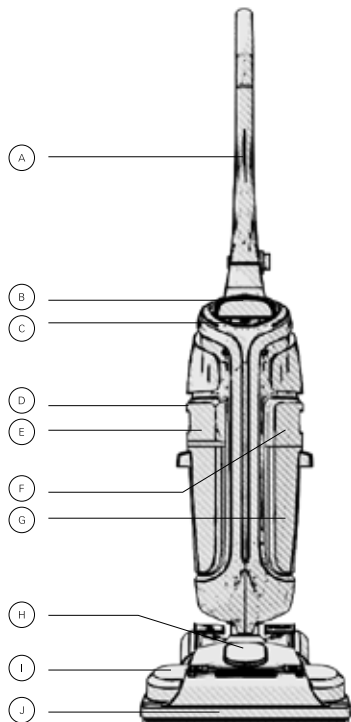

TAMBIÉN INCLUYE

16 onzas de detergente
para suelos duros

Cepillo giratorio 360

3. OPERACIÓN

PARA COMENZAR

Por favor, lea las instrucciones de seguridad relevantes antes de utilizar el producto (pág. 4)

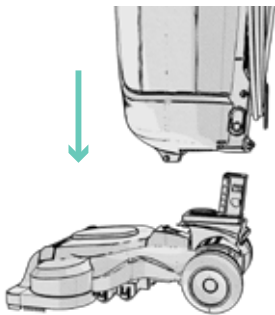

Saque la boquilla y el lugar en el suelo.

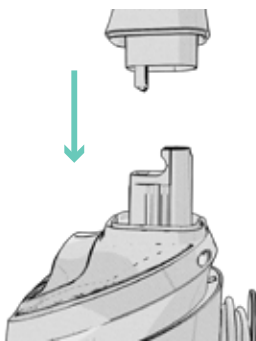

Insertar el cuerpo dentro de la boquilla.

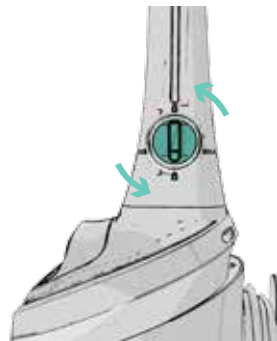

Gire la perilla para la liberación hacia la posición "bloqueado".



ADVERTENCIA!

APAGUE Y DESENCHUFE EL APARATO ANTES DE REALIZAR CUALQUIER MANTENIMIENTO.

Recoja y retire cualquier objeto grande o basura que se encuentre en el suelo. Se recomienda aspirar el piso antes de utilizar el SurfaceScrub™.

Importante: Sólo utilice el detergente limpiador marca Oreck para suelos duros. Utilizar otros detergentes puede provocar demasiada espuma. Demasiada espuma no permitirá que el aparato funcione con efectividad. Utilizar otros detergentes invalidarán la garantía.

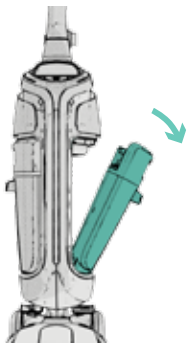

Para retirar el tanque de agua limpia, presione el botón de liberación y jale el tanque al mismo tiempo.

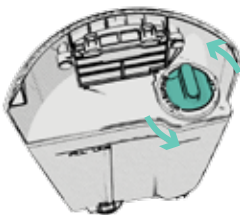

Gire el tapón del tanque hacia la izquierda y levántelo.



Utilice la tapa del tanque de agua como medición y vierta la cantidad de detergente necesaria (aproximadamente 1 onza por cada cuarto de agua).

3. OPERACIÓN

CÓMO LLENAR EL TANQUE DE AGUA LIMPIA



Vierta el detergente en el tanque. Llene el tanque hasta la línea indicadora con agua tibia (Máx. 100°F).

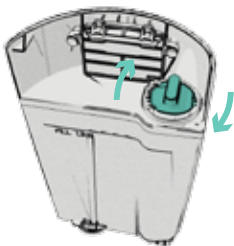

Gire tapa del tanque para asegurarla.

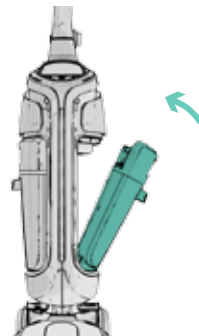

Primero, coloque la parte inferior del tanque de agua limpia en el aparato y asegure la parte superior en su lugar.

Nota: El tanque de recuperación se apaga de manera automática para evitar que el contenido del tanque se derrame. Cuando activa este modo, la aspiradora no succionará y el sonido del motor cambiará. Es necesario vaciar el tanque de recuperación.

CÓMO VACIAR EL TANQUE DE RECUPERACIÓN

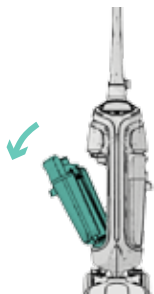

Para quitar el tanque de recuperación, presione hacia abajo el botón de liberación y tire.

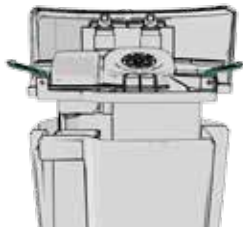

Desbloquee las trabas de la tapa del tanque de recuperación, quite la tapa para poder vaciarlo.



Vierta el agua sucia en el fregadero.

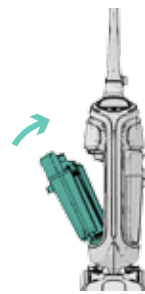

Primero, coloque la parte inferior del tanque de recuperación en el aparato y asegure la parte superior en su lugar.

3. OPERACIÓN

CÓMO UTILIZAR SU APARATO

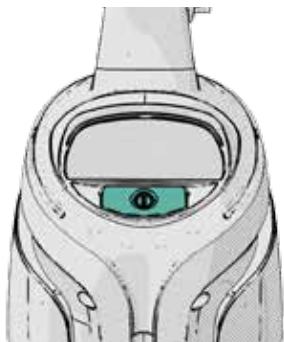

Presione el interruptor para encender el aparato, presione el interruptor nuevamente para apagarlo.



Para reclinar el aparato, pise el pedal para soltar el asa.

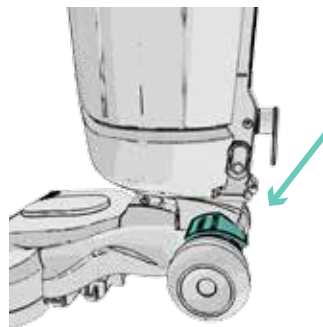



Para llevar el aparato de una habitación a otra, inclínela hacia atrás para apoyarlo sobre las llantas traseras.



El selector del modo le permite elegir entre **SECO** o **LAVADO**.

Para limpiar en mojado con SpinBrushes de 360° encendidos, gire la perilla a la posición de **LAVADO**.

El modo **SECO** detiene la rotación del Spinbrush para aumentar la cantidad de agua que se recoge.

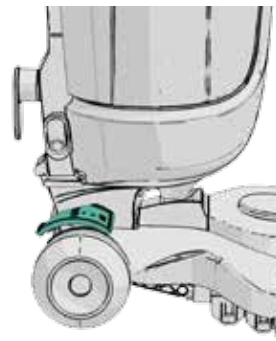

3. OPERACIÓN

CÓMO UTILIZAR SU APARATO

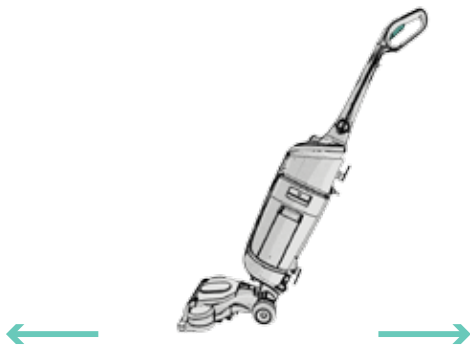

En modo de **LAVADO**, incline hacia adelante el aparato a lo largo de los brazos apretando el gatillo para la liberación de detergente. Suelte el gatillo y jale el aparato hacia atrás para recoger lo que resta de líquido.



Al finalizar la limpieza, regrese la unidad a su posición vertical.



Puede mover el aparato con ayuda del asa de transporte ubicada al frente del mismo.

4. LIMPIEZA

LIMPIEZA DEL FILTRO

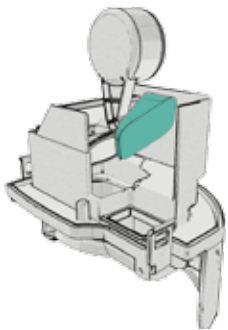

Después de cada uso, tire de la tapa del tanque de agua limpia y quite el filtro cuidadosamente.



Enjuague el filtro con agua para eliminar los residuos (máx. 100 °F) y deje secar por lo menos durante 24 horas o hasta que esté completamente seco antes de colocarlo nuevamente en la máquina.



ADVERTENCIA! SIEMPRE quite los tanques antes de darle mantenimiento al cepillo/boquilla.

CÓMO LIMPIAR LA BOQUILLA Y EL CEPILLO GIRATORIO

Importante: Debe vaciar y limpiar los tanques después de cada uso y antes de guardarlos.

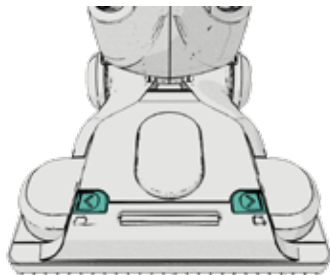

La boquilla se puede quitar para limpiarla fácilmente. Desbloquee los dos ganchos de la boquilla hacia afuera.

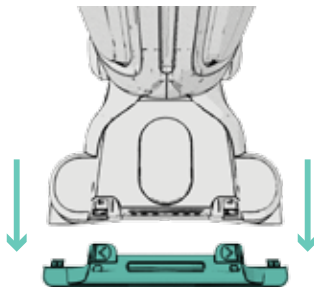

Para limpiar la boquilla, tírela hacia afuera y enjuáguela bajo el chorro de agua.

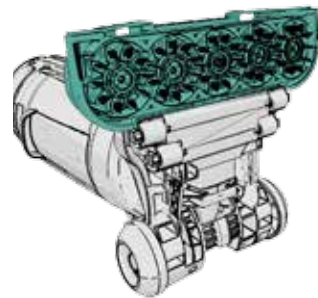

Tire de la barra del cepillo giratorio hacia afuera. Puede enjuagar los cepillos con agua para eliminar residuos (Máx. 100 °F). Para cambiar el cepillo giratorio, presione firmemente y asegúrelo en su lugar y vuelva a bloquear los ganchos de la boquilla.

⚠ ADVERTENCIA ⚠

PARA REDUCIR EL RIESGO DE LESIONES FÍSICAS—DESENCHUFE EL APARATO ANTES DE LIMPIARLO O DE DARLE MANTENIMIENTO.

LUBRICACIÓN: EL MOTOR Y EL CEPILLO GIRATORIO ESTÁN EQUIPADOS CON RODAMIENTOS QUE CONTIENEN SUFICIENTE LUBRICACIÓN PARA SU VIDA ÚTIL. AGREGAR LUBRICANTE PODRÍA CAUSAR DAÑOS. NO AGREGUE LUBRICANTE AL MOTOR NI AL CEPILLO GIRATORIO.

5. RESOLUCIÓN DE PROBLEMAS

A menudo, algunos problemas de servicio pueden resolverse fácilmente en su hogar. Este manual puede ayudarle a solucionar el problema.

Problema	Solución
La unidad no enciende	<ul style="list-style-type: none">• No está conectada correctamente.• No hay electricidad en la toma de corriente de pared.
No sale agua/detergente de forma líquida	<ul style="list-style-type: none">• Es posible que el tanque de agua limpia no esté montado correctamente.• Es posible que el tanque de agua limpia esté vacío y necesite llenarlo nuevamente.• El interruptor para la selección de modo está en SECO, cámbielo a LAVADO.• Revise que no estén obstruidos los cepillos giratorios 360.

Problema	Solución
Si la unidad no aspira o presenta baja succión	<ul style="list-style-type: none">• Vacíe el tanque de recuperación y limpie todos los residuos del ltro. Si lava el ltro, permita que se seque durante 24 horas para que esté completamente seco antes de colocarlo nuevamente.• El tanque de recuperación se apaga de manera automática para evitar que el contenido del tanque se derrame.• Cuando activa este modo, la aspiradora no succionará y el sonido del motor cambiará. Es necesario vaciar el tanque de recuperación.• Asegúrese de que el tanque de recuperación y la boquilla estén asegurados en su lugar.
Los cepillos no giran	<ul style="list-style-type: none">• El interruptor para la selección de modo está en SECO, cámbielo a LAVADO.• Revise que los cepillos no estén obstruidos.

5. GARANTÍA

Techtronic Floor Care Technology le ofrece la siguiente garantía limitada para este producto únicamente si el mismo ha sido comprado originalmente para uso residencial, no para reventa, por Oreck® o por un distribuidor minorista autorizado de Oreck®.

Oreck® reparará o reemplazará, sin cargo alguno al comprador original, cualquier pieza que se encuentre defectuosa en cuanto al material o a la mano de obra durante tres (3) años a partir de la fecha de compra, para todos los modelos residenciales. NOTA: La garantía se anula si se utiliza en un entorno comercial. Esta garantía limitada no cubre el reemplazo de piezas fungibles o consumibles como filtros, cartuchos y otras piezas sujetas al desgaste normal, a menos que estén defectuosas en cuanto al material o a la mano de obra.

Esta garantía limitada no se aplica a ninguna pieza sujeta a accidente, maltrato, uso comercial, alteración, uso indebido, daño causado por hechos de fuerza mayor, uso de tensiones eléctricas distintas a las indicadas en la placa de datos de este producto, o servicio de este producto que no haya sido realizado por Oreck® o un centro de servicio participante, autorizado por la fábrica.

Oreck® no autoriza a ninguna persona o representante a asumir u otorgar cualquier otra obligación de garantía junto con la venta de este producto.

La garantía limitada de Oreck® es válida únicamente si usted retiene el comprobante de la compra de Oreck® o de un distribuidor minorista autorizado por Oreck® para este producto. Si usted compra este producto a través de otro proveedor, su compra es "TAL CUAL," lo que significa que Oreck® no le otorga ninguna garantía, y que usted, y no Oreck®, asume en su totalidad el riesgo de la calidad y el desempeño de este producto, incluyendo el costo total de cualquier servicio o reparación de cualquier defecto, en caso de ser necesario.

La responsabilidad de Oreck® hacia usted por daños, costo de cualquier tipo que surja de esta declaración de garantía limitada se limitará a la cantidad pagada por este producto al momento de su compra original y Oreck® no será responsable por ningún daño directo, indirecto, incidental o consiguiente que resulte por la inhabilidad o el uso de este producto. Algunos estados no permiten la exclusión o limitación de los daños incidentales o consiguientes, por lo que la limitación o exclusión indicada puede no ser aplicable en su caso.

SE DENIEGAN EXPRESAMENTE TODAS LAS GARANTÍAS EXPRESAS E IMPLÍCITAS PARA ESTE PRODUCTO EXCEPTO LA GARANTÍA LIMITADA ESTABLECIDA ANTERIORMENTE, CON INCLUSIÓN DE LAS GARANTÍAS IMPLÍCITAS DE COMERCIABILIDAD Y ADECUACIÓN PARA UN PROPÓSITO PARTICULAR.

Esta garantía le proporciona derechos legales específicos y es posible que usted cuente también con otros derechos que varían de un estado a otro.

GUIDE D'UTILISATION

ORECK® SURFACESCRUB™
nettoyeur pour planchers à surface dure



ORECK®

FK40100 Série #961151928 ID112043

M E R C I

d'avoir acheté un produit Oreck^{MD}

veuillez enregistrer votre produit:
en ligne à oreck.com ou par téléphone
au 1.800.989.3535(U.S) ou 1.888.676.7325

TABLE *des* MATIÈRES

1	CONSIGNES DE SÉCURITÉ IMPORTANTES	48
2	CARACTÉRISTIQUES	52
3	UTILISATION.....	54
	Démarrage	54
	Avant de commencer le nettoyage.....	55
	Remplissage du réservoir à eau propre	56
	Vidage du réservoir de récupération	57
	Utilisation de votre appareil	58
4	NETTOYAGE.....	62
	Nettoyage du filtre.....	62
	Nettoyage de la buse et de la brosse rotative.....	63
5	GUIDE DE DÉPANNAGE	64
6	GARANTIE	66

Si vous avez besoin d'aide: visitez notre site Web à oreck.com, envoyez-nous un courriel à l'adresse info@oreck.com, ou visitez votre magasin Oreck locale.

CONSIGNES DE SÉCURITÉ IMPORTANTES

CONSERVER CES INSTRUCTIONS

Pendant l'utilisation d'un appareil électrique, toujours prendre des précautions élémentaires, notamment les suivantes:
LIRE TOUTES LES INSTRUCTIONS AVANT D'UTILISER CET APPAREIL.

AVERTISSEMENT: POUR RÉDUIRE LES RISQUES D'INCENDIE, DE CHOC ÉLECTRIQUE OU DE BLESSURES:

Cet aspirateur vertical est réservé à l'usage domestique et NON à un usage commercial ou industriel.

- Cet appareil SurfaceScrub™ doit être utilisé sur des planchers à surface dure seulement.
- Utiliser le SurfaceScrub™ à l'intérieur seulement et bien éclairer la zone à nettoyer.
- Garder les doigts, les cheveux et les vêtements amples à bonne distance des pièces mobiles et des ouvertures pendant l'utilisation du nettoyeur SurfaceScrub™.
- Les enfants de moins de huit ans ne doivent pas jouer avec l'appareil. Le nettoyage et l'entretien ne doivent pas être exécutés par des enfants sans supervision.
- Veuillez lire les recommandations d'entretien du fabricant du plancher avant d'utiliser l'appareil SurfaceScrub™ et faire un essai sur une surface peu visible du plancher avant de commencer. Si la surface ne présente aucun dommage ni décoloration, poursuivre le nettoyage. Cet appareil ne doit pas être utilisé sur des planchers sensibles à l'eau.
- Seuls les accessoires Oreck recommandés doivent être utilisés avec cet appareil SurfaceScrub™.
- Ne pas utiliser le SurfaceScrub™ s'il est tombé, a été endommagé, immergé dans l'eau ou laissé à l'extérieur.

- Ne pas passer le SurfaceScrub™ sur le cordon d'alimentation et ne pas l'utiliser si la che ou le cordon d'alimentation est endommagé. Communiquer avec notre service à la clientèle au : 1.800.989.3535
- Ne pas manipuler la che ou utiliser le SurfaceScrub™ avec les mains mouillées.
- Ne pas tirer le Surface par le cordon d'alimentation. Ne pas se servir du cordon d'alimentation comme poignée, ne pas tirer le cordon de manière à le faire entrer en contact avec des coins ou des rebords tranchants, et ne pas fermer de porte sur le cordon.
- Ne pas débrancher le SurfaceScrub™ en tirant sur le cordon d'alimentation.
- Ne pas tenter d'éliminer les obstructions à l'aide d'objets tranchants, car cela pourrait endommager le SurfaceShine.
- Ne pas utiliser le SurfaceScrub™ si la tension est incorrecte, car cela risque de provoquer des dommages ou des blessures. La tension adéquate est indiquée sur l'étiquette des spécifications.
- Ne pas aspirer du charbon brûlant, des mégots de cigarette, des allumettes ou des articles chauds ou brûlants, ou utiliser l'appareil dans un endroit où il pourrait y avoir des liquides dangereux (chlore, javellisant, nettoyeur de tuyaux à base d'ammoniac).
- Toujours s'assurer que le litre et le réservoir de récupération sont insérés correctement avant d'utiliser le SurfaceScrub™.
- Toujours éteindre le SurfaceScrub™ et le débrancher avant de procéder à tout type d'entretien.
- Le réservoir à eau propre ne doit être rempli qu'avec de l'eau tiède (40 °C max.). Remplir le réservoir à eau propre avec de l'eau chaude ou bouillante pourrait endommager l'appareil et annuler la garantie.
- Désactiver toutes les commandes du SurfaceScrub™ avant de débrancher ou de brancher le cordon d'alimentation. Après l'utilisation, toujours enrouler le cordon autour des pinces prévues à cet effet.
- S'assurer de garder le cordon d'alimentation loin des surfaces chauffées ou des ammes nues.
- Toujours transporter le SurfaceScrub™ par le manche.
- Utiliser le SurfaceScrub™ en position verticale. Pour éviter des dommages au moteur causés par de l'eau sale, ne jamais tenir le SurfaceScrub™ à l'envers ou renversé sur le côté.
- Ranger le SurfaceScrub™ dans un endroit frais et sec. Avant de ranger l'appareil, s'assurer que le réservoir à eau/détergent, et les litres ont été soigneusement nettoyés et séchés.

CONSERVER CES INSTRUCTIONS AUX FINS D'UTILISATION ULTÉRIEURE.

CONSIGNES DE SÉCURITÉ IMPORTANTES

AVERTISSEMENT: Une connexion incorrecte du conducteur de mise à la terre peut engendrer des risques de choc électrique. Consulter un électricien qualifié ou un technicien spécialisé en cas d'incertitude concernant la mise à la terre correcte de la prise. Ne jamais modifier la che fournée avec l'appareil. Si elle n'est pas compatible avec la prise murale, demander à un électricien qualifié d'installer une prise appropriée. Cet appareil doit être utilisé sur un circuit à tension nominale de 120 volts et est équipé d'une che de mise à la terre (A) semblable à celle illustrée à la Fig. 1. Un adaptateur temporaire (D) peut être utilisé pour brancher cette che à une prise bipolaire (E) si une prise adéquatement mise à la terre n'est pas accessible (Fig. 2). L'adaptateur temporaire ne doit être utilisé que jusqu'à ce qu'une prise adéquatement mise à la terre (B) soit installée par un électricien qualifié (Fig. 1). La patte rigide ou le taquet de couleur verte ou autre élément semblable (F) lié à l'adaptateur doit être branché à une masse permanente (G) comme un couvercle de boîte à prises adéquatement mis à la terre (Fig. 2). Chaque fois qu'un adaptateur est utilisé, il doit être maintenu en place par une vis en métal.

NOTA : Au Canada, l'usage d'un adaptateur temporaire n'est pas permis par le Code canadien de l'électricité.

CONSIGNES DE MISE À LA TERRE: Cet appareil doit être mis à la terre. En cas de mauvais fonctionnement ou de panne, la mise à la terre offre un trajet de moindre résistance au courant électrique, ce qui réduit les risques de choc électrique. Cet appareil est équipé d'un cordon d'alimentation muni d'un conducteur (C) et d'une che de mise à la terre (A). La che doit être branchée dans une prise appropriée (B), installée correctement et mise à la terre selon les codes et les règlements locaux.

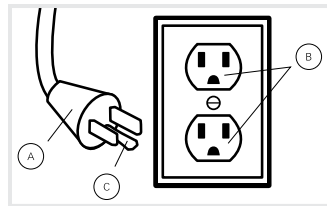

Fig. 1

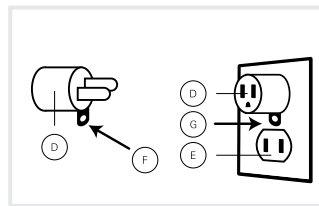

Fig. 2

GUIDE DES SOLUTIONS

Nom de Produit	Nom de la Solución	Tailles Disponibles
Oreck® SurfaceScrub™	Oreck® Elite Hard Floor Cleaning Solution	32 oz./64 oz.

Pour un rendement optimal, utiliser les solutions Oreck offertes à oreck.com et dans les magasins Oreck à l'échelle nationale.

! AVERTISSEMENT! !

AFIN DE RÉDUIRE LES RISQUES D'INCENDIE ET DE CHOC ÉLECTRIQUE CAUSÉS PAR DES COMPOSANTS INTERNES ENDOMMAGÉS, N'UTILISER QUE LES PRODUITS NETTOYANTS ORECK CONÇUS POUR CET APPAREIL, TEL QU'IL EST INDIQUÉ CI-DESSUS.

2. CARACTÉRISTIQUES

CONTENU DE L'EMBALLAGE

- (A) Manche
- (B) Poignée de transport
- (C) Interrupteur marche/arrêt
- (D) Bouton de dégagement du réservoir de récupération
- (E) Réservoir de récupération
- (F) Bouton de dégagement du réservoir à eau propre
- (G) Réservoir à eau propre/détergent
- (H) Buse
- (I) Pinces de dégagement de la buse
- (J) Racloir
- (K) Gâchette à détergent
- (L) Bouton de verrouillage du manche sans accessoire
- (M) Crochet pour cordon à dégagement rapide
- (N) Crochet pour cordon inférieur
- (O) Pédale de sélection de mode (lavage/séchage)
- (P) Pédale de dégagement du manche
- (Q) Roulettes souples

FICHE TECHNIQUE | FK40100

Nom	Puissance	Longueur du cordon	Poids
SurfaceScrub™	750W	30 ft.	13 lbs.

Des changements techniques pourraient être apportés sans préavis.

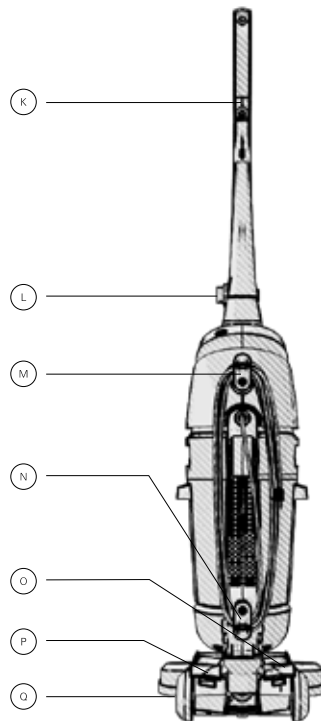
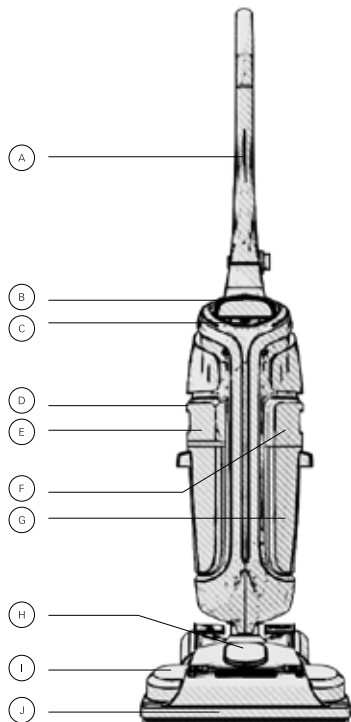

COMPREND ÉGALEMENT

Bouteille de 16 oz de nettoyant
pour planchers à surface dure

Brosse rotative à 360

3. UTILISATION

DÉMARRAGE

Veuillez lire les consignes de sécurité importantes avant l'utilisation (p. 4)

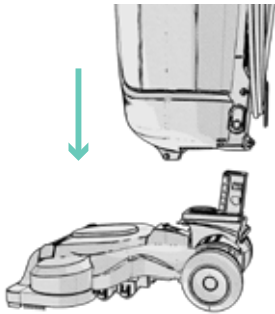

Placer la base de l'appareil sur le sol et bien enclencher le corps de l'appareil.

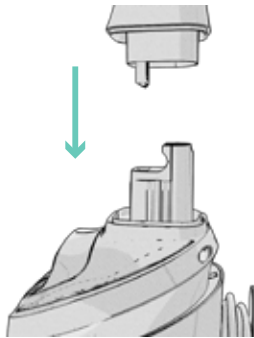

Insérer et verrouiller le manche.

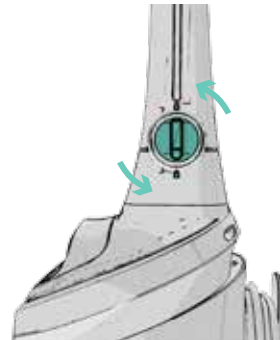

Tourner le cadran de dégagement du manche en position de verrouillage.



AVERTISSEMENT! TOUJOURS ÉTEINDRE ET DÉBRANCHER L'APPAREIL AVANT D'EFFECTUER TOUT ENTRETIEN.

Retirer les gros objets et les débris du plancher. Il est conseillé de passer l'aspirateur sur le plancher avant d'utiliser le SurfaceScrub™.

Important : N'utiliser que les détergents pour planchers à surface dure de marque Oreck. L'utilisation d'autres détergents pourrait produire un excès de mousse. L'excès de mousse empêchera le bon fonctionnement de l'appareil. L'utilisation d'autres détergents annulera la garantie.

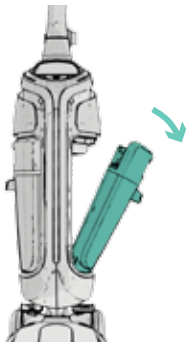

Pour retirer le réservoir à eau propre, presser le bouton de dégagement et tirer sur le réservoir pour le retirer.

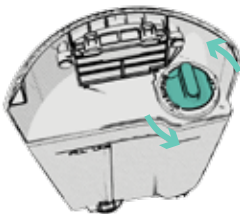

Tourner le bouchon du réservoir dans le sens antihoraire et le soulever pour le retirer.



Utiliser le bouchon du réservoir à eau comme tasse à mesurer et y verser la quantité de détergent requise (environ 2 oz par litre d'eau).

3. UTILISATION

REPLISSAGE DU RÉSERVOIR À EAU PROPRE



Verser le détergent dans le réservoir. Remplir le réservoir d'eau tiède jusqu'à la ligne de remplissage (100 °F max.).

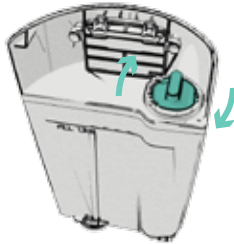

Tourner le bouchon du réservoir pour le fermer.

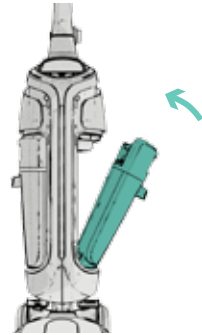

Placer d'abord le bas du réservoir à eau propre sur l'appareil, puis enclencher la partie supérieure.

Nota: Le réservoir de récupération est doté d'un arrêt automatique pour prévenir le débordement du réservoir. Lorsque le dispositif d'arrêt est activé, l'appareil cesse d'aspirer, et le son du moteur change. Le réservoir de récupération doit être vidé.

VIDAGE DU RÉSERVOIR DE RÉCUPÉRATION

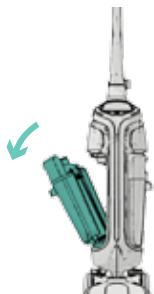

Pour retirer le réservoir de récupération, appuyer sur le bouton de dégagement et tirer sur le réservoir.

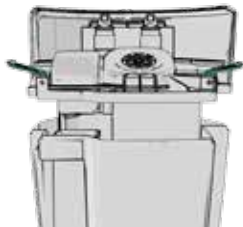

Dégager les loquets du couvercle du réservoir de récupération, puis retirer le couvercle pour vider le réservoir.



Verser l'eau sale dans l'évier.

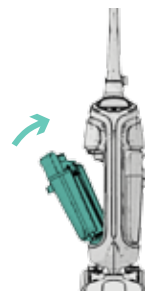

Placer d'abord le bas du réservoir à eau propre sur l'appareil, puis enclencher la partie supérieure.

3. UTILISATION

UTILISATION DE VOTRE APPAREIL

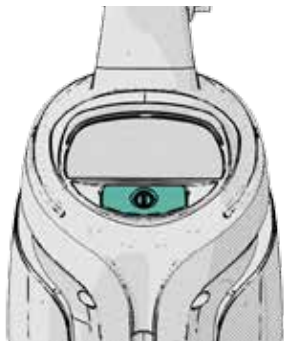

Appuyer sur l'interrupteur pour mettre l'appareil en marche, appuyer de nouveau sur l'interrupteur pour l'éteindre.



Appuyer avec le pied sur la pédale de dégagement du manche pour incliner l'appareil.

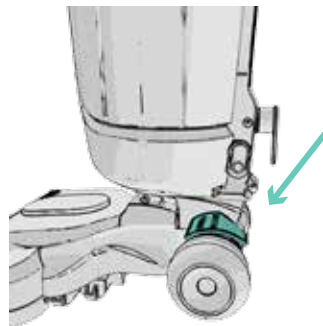



Pour déplacer l'appareil d'une pièce à l'autre, incliner l'appareil vers l'arrière, sur les roues arrière.



Le sélecteur de mode permet de choisir le mode **SÉCHAGE** ou le mode **LAVAGE**.

Pour effectuer un nettoyage à l'eau avec les brosses rotatives à 360° activées, tourner le cadran à la position **LAVAGE**.

Le mode **SÉCHAGE** stoppe la rotation de la brosse pour augmenter la quantité d'eau ramassée.

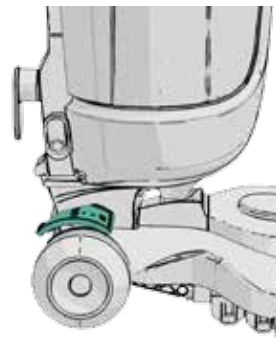

3. UTILISATION

UTILISATION DE VOTRE APPAREIL

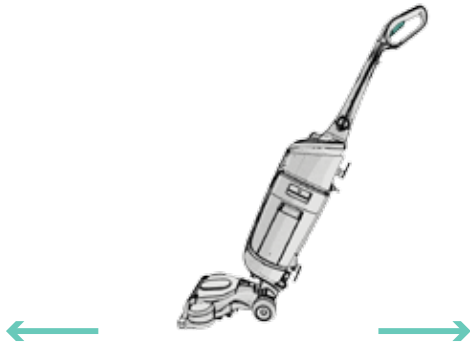

Sélectionner le mode **WASH** et pousser l'appareil vers l'avant, jusqu'au bout du bras, en actionnant la gâchette pour appliquer le détergent. Relâcher la gâchette et tirer l'appareil vers l'arrière pour ramasser le liquide restant.



Remettre l'appareil en position verticale lorsque le nettoyage est terminé.



L'appareil peut être déplacé en utilisant la poignée de transport située à l'avant.

4. NETTOYAGE

NETTOYAGE DU FILTRE

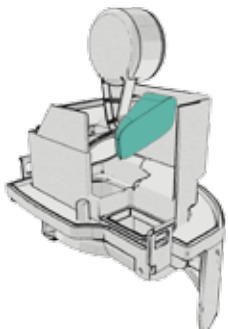

Tirer pour ouvrir le couvercle du réservoir à eau propre après chaque utilisation et retirer délicatement le filtre.



Passer le filtre sous l'eau pour retirer les débris (100 °F max.) et attendre au moins 24 heures ou jusqu'à ce qu'il soit complètement sec pour le replacer dans l'appareil.



AVERTISSEMENT!

TOUJOURS RETIRER LES RÉSERVOIRS AVANT D'EFFECTUER L'ENTRETIEN DE LA BUSE OU DE LA BROsse.

NETTOYAGE DE LA BUSE ET DE LA BROSSSE ROTATIVE

Important : Les réservoirs doivent être vidés et nettoyés après chaque utilisation et avant le rangement de l'appareil.

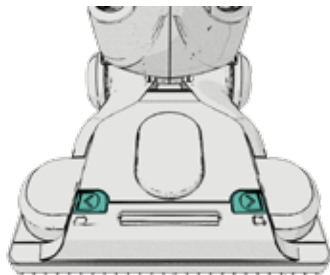

La buse peut être retirée pour en faciliter le nettoyage. Faire glisser les deux loquets de dégagement de la buse vers l'extérieur.

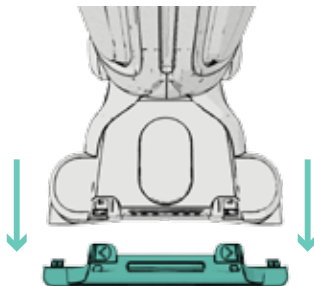

Retirer la buse en tirant bien droit et la rincer à l'eau pour la nettoyer.

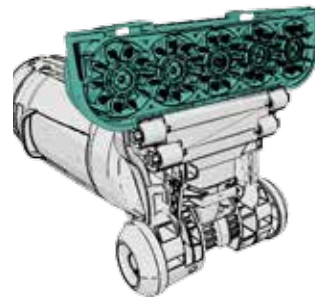

Tirer sur la brosse rotative pour la retirer. Les brosses peuvent être rincées à l'eau pour retirer les débris (100 °F max.). Pour replacer la brosse rotative, presser fermement pour la fixer, puis bien enclencher les loquets de la buse.

! AVERTISSEMENT !
POUR RÉDUIRE LES RISQUES DE BLESSURES CAUSÉES PAR DES PIÈCES MOBILES, DÉBRANCHER L'APPAREIL AVANT D'EN EFFECTUER L'ENTRETIEN.

LUBRIFICATION: LE MOTEUR ET LE ROULEAU-BROSSE SONT ÉQUIPÉS DE PALIERS SUFFISAMMENT LUBRIFIÉS POUR TOUTE LEUR DURÉE DE VIE. TOUTE LUBRIFICATION SUPPLÉMENTAIRE POURRAIT CAUSER DES DOMMAGES. NE PAS AJOUTER DE LUBRIFIANT AU MOTEUR OU AU ROULEAU-BROSSE.

5. DÉPANNAGE

Si l'appareil ne fonctionne pas adéquatement, s'il est tombé, a été endommagé, a été laissé à l'extérieur ou est tombé dans l'eau, l'apporter à un centre de service avant de poursuivre l'utilisation. Toute autre tâche d'entretien doit être confiée à un représentant de service autorisé.

Problème	Solution
L'appareil ne se met pas en marche	<ul style="list-style-type: none">• L'appareil n'est pas branché correctement.• Il n'y a pas de courant dans la prise de courant.• Appuyer fermement sur l'interrupteur marche/arrêt.
Le réservoir à eau/détergent ne projette pas de liquide	<ul style="list-style-type: none">• Le réservoir à eau n'est peut-être pas bien xé.• Il se peut que le réservoir à eau soit vide et qu'il doive être rempli.• Le sélecteur de mode est réglé au mode DRY; sélectionner le mode WASH.• Vérifier que rien n'obstrue les brosses rotatives à 360.

Problème	Solution
L'appareil ne ramasse pas la saleté ou n'exerce qu'une faible succion	<ul style="list-style-type: none">• Vider le réservoir de récupération, retirer tous les débris du ltre. Si le ltre est nettoyé, le laisser sécher pendant 24 heures avant de le remettre en place.• Le réservoir de récupération est doté d'un arrêt automatique pour prévenir le débordement du réservoir.• Lorsque le dispositif d'arrêt est activé, l'appareil cesse d'aspirer, et le son du moteur change. Le réservoir de récupération doit être vidé.• S'assurer que le réservoir de récupération et la buse sont enclenchés.
Les brosses ne tournent pas	<ul style="list-style-type: none">• Le sélecteur de mode est réglé au mode DRY; sélectionner le mode WASH.• Vérifier que rien n'obstrue les brosses

5. GARANTIE

Techtronic Floor Care Technology vous offre la garantie limitée ci-dessous pour ce produit uniquement s'il a été acheté initialement pour un usage résidentiel, et non pour la revente, auprès de Oreck^{MD} ou d'un détaillant Oreck^{MD} autorisé.

Oreck^{MD} réparera ou remplacera, sans frais pour l'acheteur initial, toute pièce comportant des vices de fabrication et de matériau dans les trois (3) ans suivant la date d'achat pour tous les modèles résidentiels. NOTA : La garantie est nulle si elle est utilisée dans un contexte commercial. Cette garantie limitée ne couvre pas le remplacement de pièces non réutilisables ou consommables comme les filtres, les cartouches et autres pièces sujettes à une usure normale, à moins qu'elles comportent des vices de fabrication ou de matériau.

Cette garantie limitée ne s'applique pas aux pièces ayant fait l'objet d'un accident, d'une utilisation abusive, d'un usage commercial, de modifications, d'une utilisation inappropriée, de dommages causés par un cas de force majeure, d'une utilisation de tensions autres que celles indiquées sur la plaque signalétique du produit, ou d'un entretien ou de réparations par une ressource autre qu'un centre de service autorisé participant de Oreck^{MD}.

Oreck^{MD} n'autorise aucune personne ni aucun représentant à assumer ou à céder une autre obligation de garantie avec la vente de ce produit.

La garantie limitée de Oreck^{MD} n'est valide que si vous conservez la preuve d'achat auprès de Oreck^{MD} ou d'un détaillant Oreck^{MD} autorisé. Si vous achetez ce produit auprès d'une autre source, vous acceptez le produit « EN L'ÉTAT », ce qui signifie que Oreck^{MD} n'offre aucune garantie, et que vous, et non Oreck^{MD}, assumez entièrement le risque lié à la qualité et au rendement de ce produit, y compris le coût intégral des tâches d'entretien ou des réparations en cas de défauts.

La responsabilité de Oreck^{MD} à votre endroit pour tous les coûts, quels qu'ils soient, découlant de cette déclaration de garantie limitée sera restreinte au montant payé pour ce produit au moment de l'achat initial, et Oreck^{MD} ne pourra pas être tenue responsable de dommages directs, indirects, consécutifs ou accessoires résultant de l'utilisation ou de l'incapacité d'utiliser ce produit. Certains États ne prévoient pas l'exclusion ou la limitation de dommages accessoires ou consécutifs, de sorte qu'il est possible que la limitation ou l'exclusion susmentionnée ne puisse pas s'appliquer à votre cas.

TOUTE AUTRE GARANTIE EXPRESSE OU IMPLICITE AUTRE QUE LA GARANTIE LIMITÉE ÉNONCÉE CI-DESSUS POUR CE PRODUIT, Y COMPRIS LES GARANTIES IMPLICITES DE QUALITÉ MARCHANDE ET DE CONVENANCE À UN USAGE PARTICULIER, EST EXPRESSÉMENT REJETÉE.

Cette garantie vous confère des droits reconnus par la loi et peut-être aussi d'autres droits pouvant varier d'un État à un autre.

ORECK[®]

Techtronic Floor Care Technology Limited
Distributed by Royal Appliance Mfg. Co. Glenwillow, Oh 44139